

## RIVETTI RIAPRIBILI SPESSORE 4,1 - 4,2 MM



### Descrizione tecnica

**Materiale:** POM

**Temperatura d'esercizio:** -35°C ~ +100°C

**Autoestinguenza:** HB (UL94)

Tutte le quote sono in mm

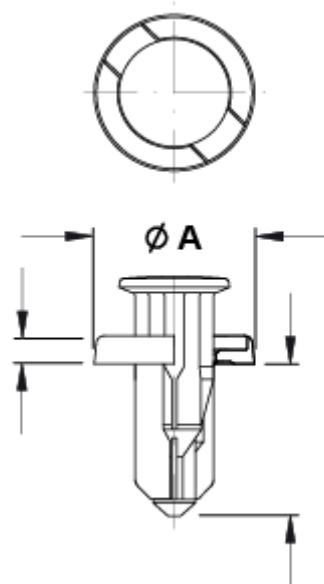

Codice	A	B	C	Foro	Spessore	Conf./pezzi
10527GA01	16,0	2,6	9,8	Ø 8,0	4,1 - 4,2	1.000