

FERMACAVI AUTOADESIVI INSERIMENTO LATERALE

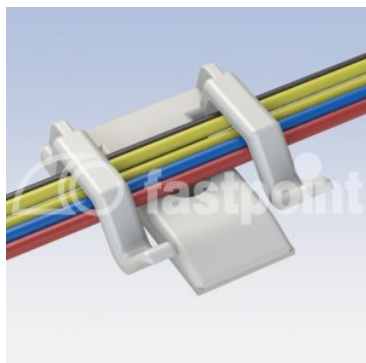

Descrizione tecnica

Materiale: PA 6.6

Colore: naturale

Autoestinguenza: V2 (UL 94)

Temperatura esercizio:

-adesivo acrilico: -35°C ~ +85°C

Tutte le quote sono in mm.

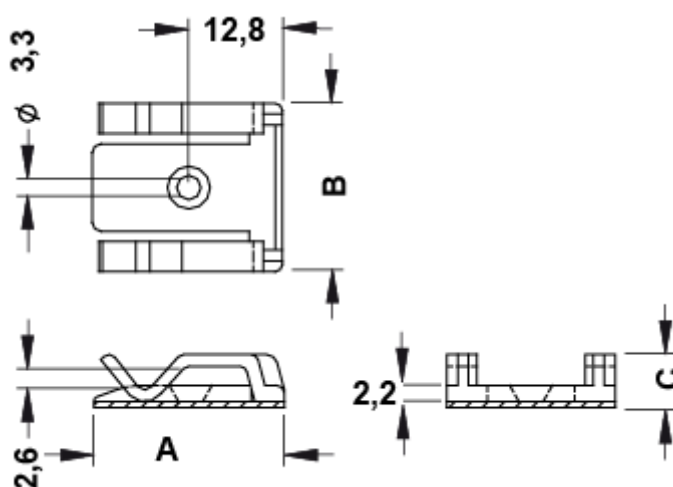

Codice	A	B	C	D	E	F	G	Conf./pezzi
10663AA00AS	26,0	23,0	6,5	2,2	2,6	Ø 3,3	12,8	500