

DISTANZIATORI DA APPOGGIO

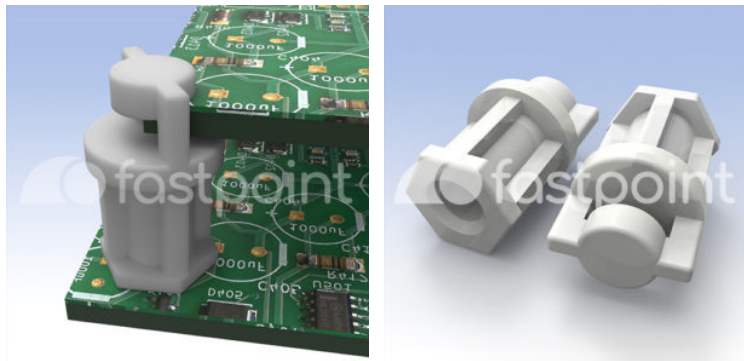

Descrizione tecnica

Materiale: PA 6.6

Colore: naturale

Autoestinguenza: V2 (UL94)

Temperatura d'esercizio: -35°C ~ +85°C

Tutte le quote sono in mm

*Per vite M3,5

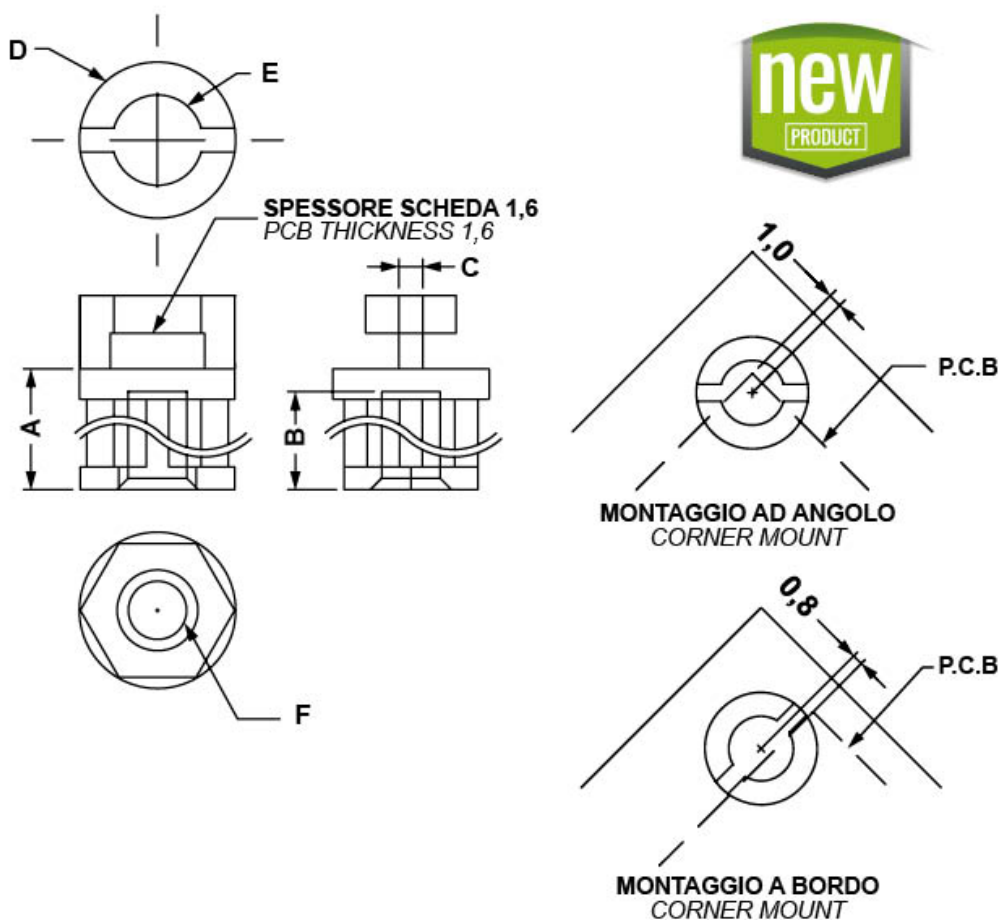

Codice	A	B	C	D	E	F	Spessore	Conf./pezzi
14439AA00	6,4	5,2	1,2	Ø 8,3	Ø 4,8	Ø 3,1	1,6	1.000
14440AA00	9,5	7,9	1,2	Ø 8,3	Ø 4,8	Ø 3,1	1,6	1.000
14441AA00	12,7	7,9	1,2	Ø 8,3	Ø 4,8	Ø 3,1	1,6	1.000
14442AA00	15,9	7,9	1,2	Ø 8,3	Ø 4,8	Ø 3,1	1,6	1.000