

CLIPS DENTELLATE



Descrizione tecnica

Materiale: PA 6.6

Colore: nero

Autoestinguenza: V2 (UL 94)

Temperatura esercizio: -35° ~ +85°C

Tutte le quote sono in mm

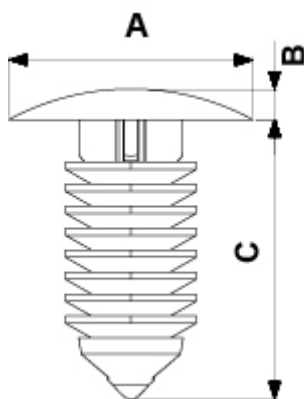

| Codice | A | B | C | Foro | Spessore | Conf./pezzi |
|----------|------|-----|------|-------------|-------------|-------------|
| 8212AA01 | 11,0 | 1,7 | 17,3 | Ø 4,8 | 0,7 - 13,0 | 1.000 |
| 8218AA01 | 17,8 | 2,4 | 15,5 | Ø 6,0 - 6,3 | 2,3 - 8,9 | 1.000 |
| 8219AA01 | 17,8 | 2,4 | 20,4 | Ø 6,0 - 6,3 | 2,5 - 12,0 | 1.000 |
| 8220AA01 | 17,8 | 2,5 | 35,1 | Ø 6,4 | 10,7 - 28,8 | 1.000 |
| 8221AA01 | 19,1 | 0,9 | 15,9 | Ø 6,4 | 2,7 - 7,3 | 1.000 |
| 8224AA01 | 19,0 | 2,0 | 30,5 | Ø 7,2 | 1,5 - 25,4 | 1.000 |

| Codice | A | B | C | Foro | Spessore | Conf./pezzi |
|----------|------|-----|------|--------|------------|-------------|
| 8225AA01 | 16,6 | 2,1 | 19,1 | Ø 8,7 | 1,4 - 13,0 | 1.000 |
| 8226AA01 | 21,2 | 4,0 | 28,2 | Ø 10,0 | 1,5 - 21,2 | 1.000 |