

REMACHE A PRESIÓN

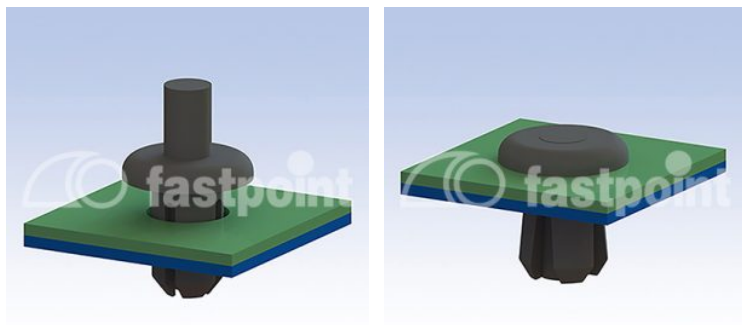

Descripción Técnica

Material: PA6

Color: Negro

(Bajo pedido disponible en color blanco)

Autoextinguibilidad: UL94-V2

Temperatura de trabajo: -35°C ~ +85°C

Todas las medidas están indicadas en mm

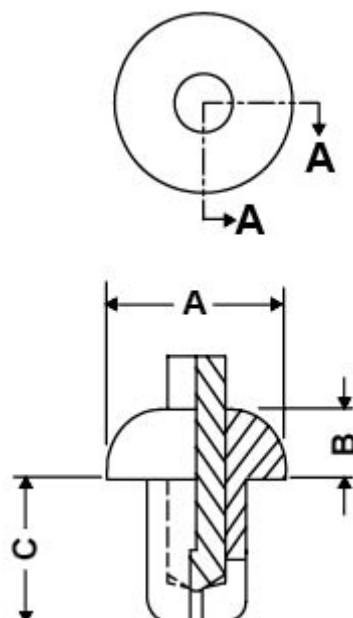

Codigo	A	B	C	Orificio	Espesor	Conf./piezas
9747AA01	5,8	2,0	4,6	Ø 3,1	2,0 - 3,0	1.000
9748AA01	5,8	2,0	5,6	Ø 3,1	3,0 - 4,1	1.000
9749AA01	8,1	2,2	5,1	Ø 4,1	2,0 - 3,5	1.000

Codigo	A	B	C	Orificio	Espesor	Conf./piezas
9750AA01	8,1	2,2	6,1	Ø 4,1	3,5 - 4,5	1.000
9751AA01	9,9	3,3	5,1	Ø 4,8	1,3 - 3,0	1.000
9752AA01	9,4	2,8	5,1	Ø 5,1	2,0 - 3,0	1.000
9753AA01	9,4	2,8	6,1	Ø 5,1	3,0 - 4,0	1.000
9754AA01	9,4	2,8	7,1	Ø 5,1	4,0 - 5,0	1.000
9755AA01	9,4	2,8	8,1	Ø 5,1	5,0 - 6,0	1.000
9756AA01	9,4	2,8	8,9	Ø 5,1	6,0 - 7,0	1.000
9757AA01	9,4	2,8	9,9	Ø 5,1	7,0 - 8,0	1.000
9907AA01	17,0	5,5	15,5	Ø 8,6	6,0 - 11,0	1.000
9908AA01	17,0	5,5	21,0	Ø 8,6	12,0 - 17,0	1.000