

## PASACABLES ADHESIVADO

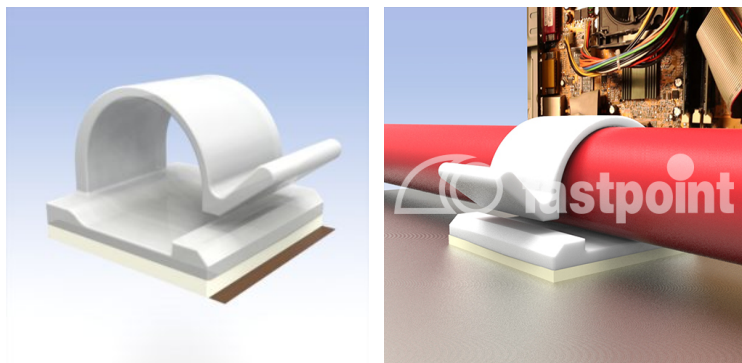

### Descripción Técnica

**Material:** PA66

**Colore:** Natural

**Adhesivo:** Véase tabla

**Autoextinguibilidad:** UL94-V2

**Temperatura de trabajo:**

**-Adhesivo estándar:** -20°C ~ +70°C

**-Adhesivo acrílico:** -20°C ~ +100°C

Todas las medidas están indicadas en mm

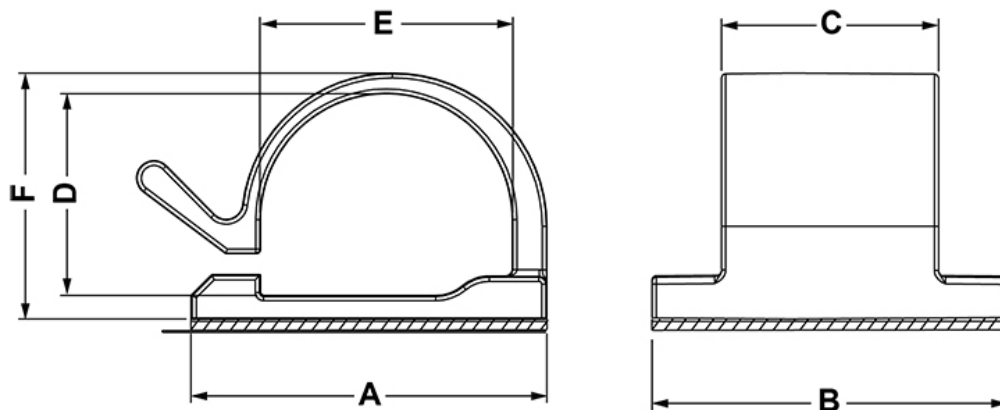

Codigo	A	B	C	D	E	F	Adesivo	Conf./piezas
0041AA00AS	25,7	25,7	16,0	15,0	18,0	18,5	Standard	1.000
0041AA00CS	25,7	25,7	16,0	15,0	18,0	18,5	Acrilico	1.000