

# REVERSE LOCKING P.C.B. SPACERS TOP HOLE Ø3,2 / BOTTOM HOLE Ø4,8



## Technical description

**Material:** PA 6.6

**Colour:** Natural

**Flammability:** V2 (UL 94)

**Working temperature:** -35°C ~ +85°C

All dimensions are in mm

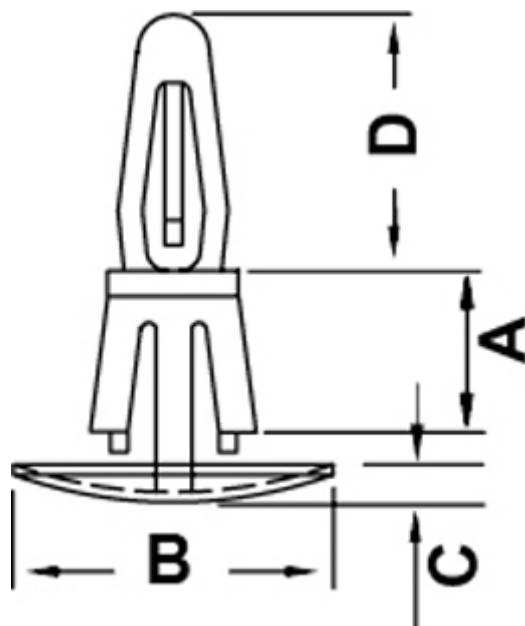

Code	A	B	C	D	Top Hole	Top thickness	Bottom hole	Bottom thickness	MOQ-Pcs
6240AA00	6,5	9,5	1,5	8,7	Ø 3,2	1,2 - 1,7	Ø 4,8	1,5 - 1,6	1.000
6241AA00	9,7	9,5	1,5	8,7	Ø 3,2	1,2 - 1,7	Ø 4,8	1,5 - 1,6	1.000
6242AA00	12,7	9,5	1,5	8,7	Ø 3,2	1,2 - 1,7	Ø 4,8	1,5 - 1,6	1.000
6353AA00	7,9	9,5	1,5	8,7	Ø 3,2	1,2 - 1,7	Ø 4,8	1,5 - 1,6	1.000

Code	A	B	C	D	Top Hole	Top thickness	Bottom hole	Bottom thickness	MOQ-Pcs
6354AA00	11,1	9,5	1,5	8,7	Ø 3,2	1,2 - 1,7	Ø 4,8	1,5 - 1,6	1.000
6355AA00	14,3	9,5	1,5	8,7	Ø 3,2	1,2 - 1,7	Ø 4,8	1,5 - 1,6	1.000
6356AA00	15,9	9,5	1,5	8,7	Ø 3,2	1,2 - 1,7	Ø 4,8	1,5 - 1,6	1.000