

VERDREH-VERSCHLUSS- UND BEFESTIGUNGSSYSTEM



Technische Beschreibung

Material: PA 6.6

Entflammbarkeit (Niet): V2 (UL94)

Temperaturbereich: -35° ~ +85°C

Farbe: Schwarz oder Natur

Für die Demontage den Befestigungskopf des Verschlusses um 90° im Uhrzeigersinn drehen.

Alle Maße in mm

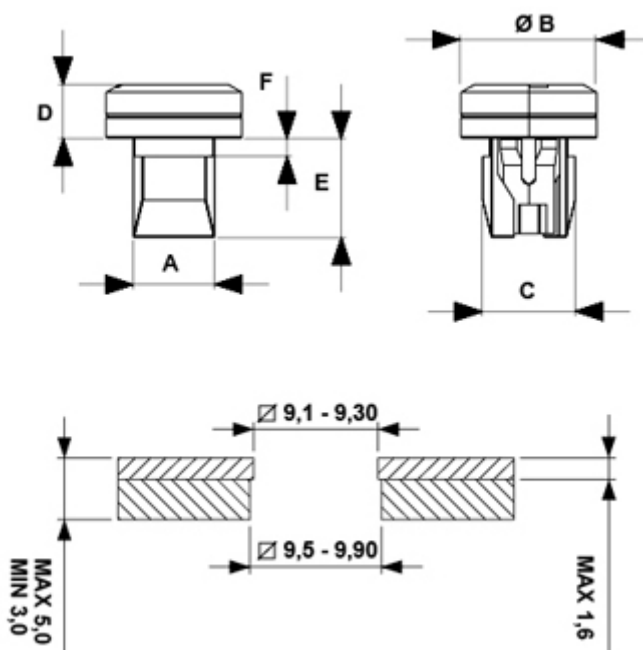

Artikel	A	B	C	D	E	F	Farbe	VPE-Stckz.
8093AA01	9,0	15,0	10,3	6,0	11,0	2,0	Nero	1.000