

LICHTLEITER

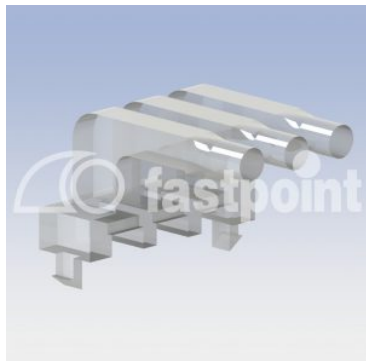

Technische Beschreibung

Material: PC

Entflammbarkeit: V2 (UL94)

Temperaturbereich: -40° ~ +80°C

Farbe: Transparent

Alle Maße in mm

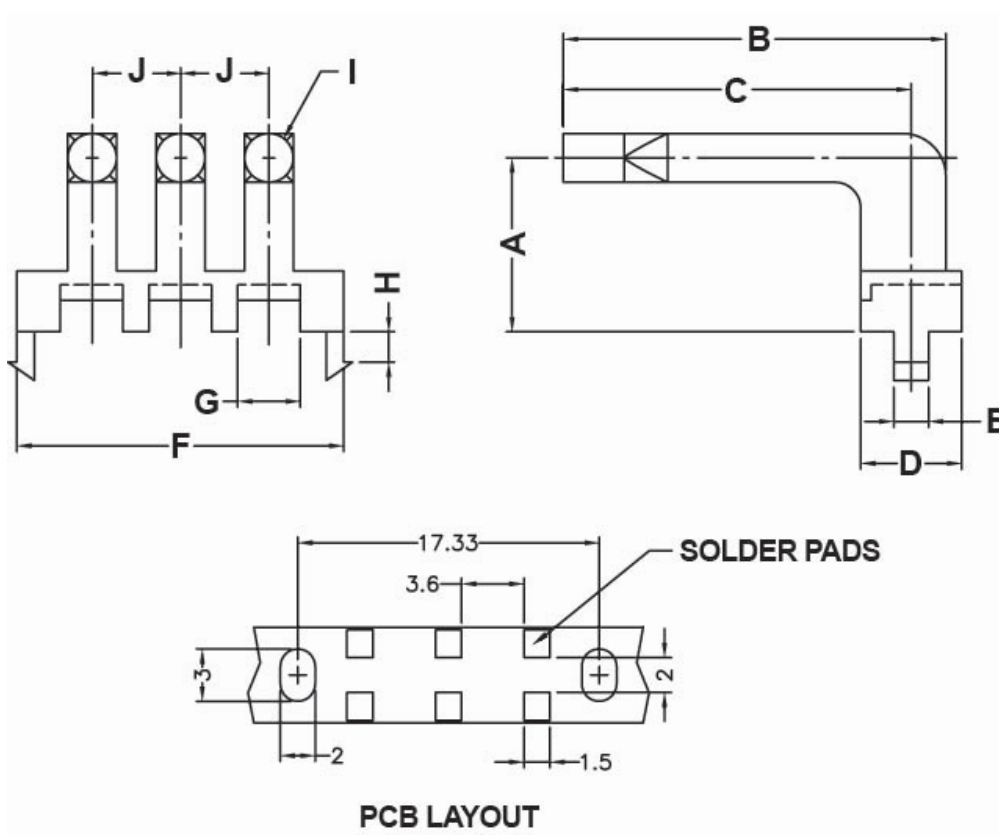

Artikel	A	B	C	D	E	F	G	H	I	J	VPE-Stckz.
14069NA00	5,0	16,0	14,0	5,8	2,0	18,8	3,6	1,7	Ø 2,8	5,1	500
14070NA00	5,0	19,0	17,0	5,8	2,0	18,8	3,6	1,7	Ø 2,8	5,1	500
14071NA00	5,0	22,0	20,0	5,8	2,0	18,8	3,6	1,7	Ø 2,8	5,1	500
14072NA00	10,0	16,0	14,0	5,8	2,0	18,8	3,6	1,7	Ø 2,8	5,1	500
14073NA00	10,0	19,0	17,0	5,8	2,0	18,8	3,6	1,7	Ø 2,8	5,1	500
14074NA00	10,0	22,0	20,0	5,8	2,0	18,8	3,6	1,7	Ø 2,8	5,1	500
14075NA00	15,0	16,0	14,0	5,8	2,0	18,8	3,6	1,7	Ø 2,8	5,1	500
14076NA00	15,0	19,0	17,0	5,8	2,0	18,8	3,6	1,7	Ø 2,8	5,1	500
14077NA00	15,0	22,0	20,0	5,8	2,0	18,8	3,6	1,7	Ø 2,8	5,1	500