

KABELHALTER MIT SCHIRMVERSCHLUSS

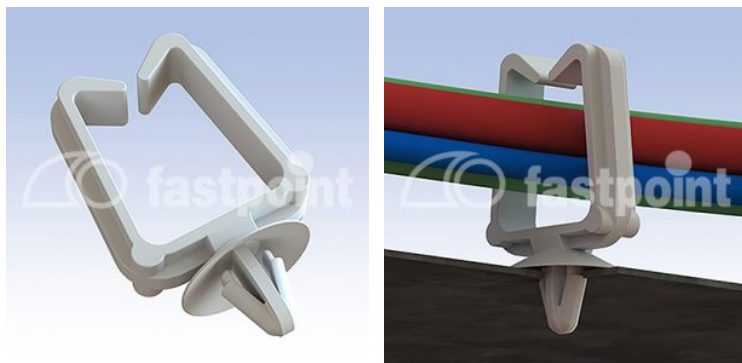

Technische Beschreibung

Material: PA 6.6

Farbe: natur

Entflammbarkeit: V2 (UL 94)

Temperaturbereich: -35°C bis +85°C

Alle Maße sind in mm

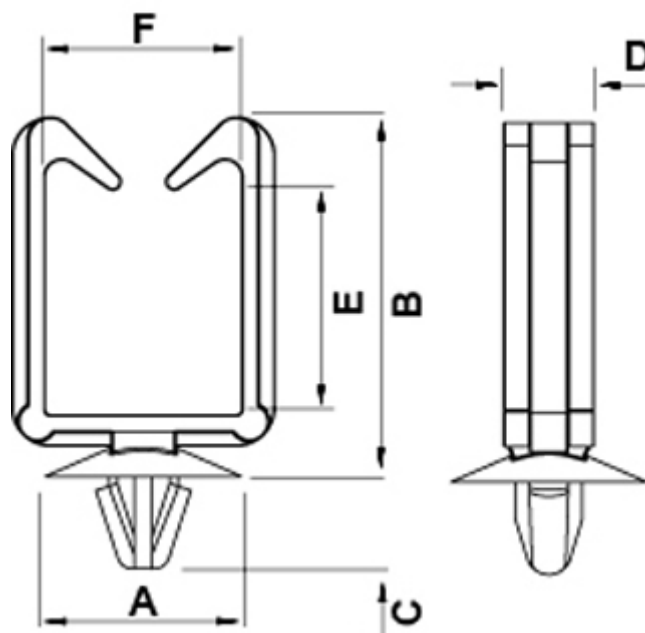

Artikel	A	B	C	D	E	F	Bohrung	Stärke	VPE-Stckz.
5544AA00	17,5	32,3	7,8	8,0	20,8	17,0	Ø 6,5	0,6 - 2,0	2.500