

# ABSTANDSHALTER BOHRUNG 3,0 / 2,0 MM & 3,0 / 2,5 MM



## Technische Beschreibung

**Material:** PA 6.6

**Entflammbarkeit:** V2 (UL94)

**Betriebstemperatur:** -35°C ~ +85°C

**Farbe:** Natur

Auf Anfrage auch in Material PA 6.6 UL94V0 lieferbar

Alle Maße in mm

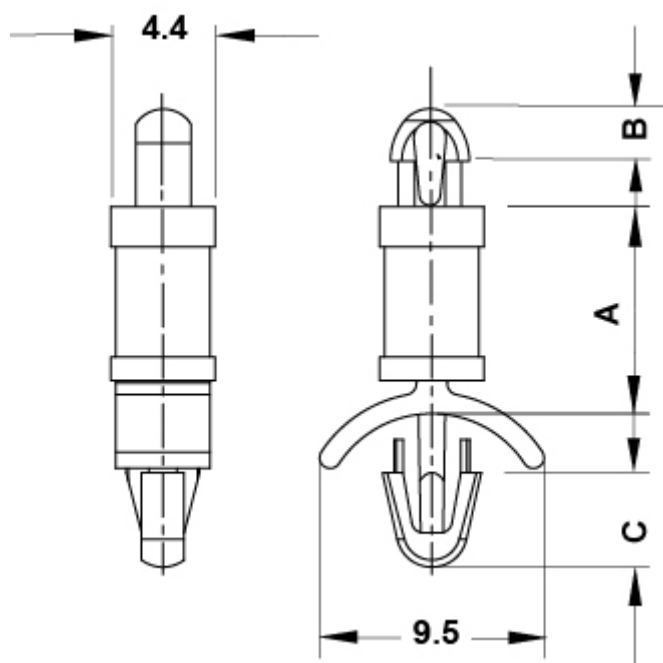

Artikel	A	B	C	Bohrung Oben	Obere Dicke	Bohrung Unten	Bodendicke	VPE-Stckz.
---------	---	---	---	--------------	-------------	---------------	------------	------------

Artikel	A	B	C	Bohrung Oben	Obere Dicke	Bohrung Unten	Bodendicke	VPE-Stckz.
8376AA00	3,2	1,8	3,2	Ø 2,0	1,6	Ø 3,0 - 3,2	0,8 - 2,0	1.000
8384AA00	3,2	2,0	3,2	Ø 2,5	1,6	Ø 3,0 - 3,2	0,8 - 2,0	1.000
8377AA00	4,8	1,8	3,2	Ø 2,0	1,6	Ø 3,0 - 3,2	0,8 - 2,0	1.000
8385AA00	4,8	2,0	3,2	Ø 2,5	1,6	Ø 3,0 - 3,2	0,8 - 2,0	1.000
8378AA00	6,4	1,8	3,2	Ø 2,0	1,6	Ø 3,0 - 3,2	0,8 - 2,0	1.000
8386AA00	6,4	2,0	3,2	Ø 2,5	1,6	Ø 3,0 - 3,2	0,8 - 2,0	1.000
8379AA00	7,9	1,8	3,2	Ø 2,0	1,6	Ø 3,0 - 3,2	0,8 - 2,0	1.000
8387AA00	7,9	2,0	3,2	Ø 2,5	1,6	Ø 3,0 - 3,2	0,8 - 2,0	1.000
8380AA00	9,5	1,8	3,2	Ø 2,0	1,6	Ø 3,0 - 3,2	0,8 - 2,0	1.000
8388AA00	9,5	2,0	3,2	Ø 2,5	1,6	Ø 3,0 - 3,2	0,8 - 2,0	1.000
8381AA00	11,1	1,8	3,2	Ø 2,0	1,6	Ø 3,0 - 3,2	0,8 - 2,0	1.000
8389AA00	11,1	2,0	3,2	Ø 2,5	1,6	Ø 3,0 - 3,2	0,8 - 2,0	1.000
8382AA00	12,7	1,8	3,2	Ø 2,0	1,6	Ø 3,0 - 3,2	0,8 - 2,0	1.000
8390AA00	12,7	2,0	3,2	Ø 2,5	1,6	Ø 3,0 - 3,2	0,8 - 2,0	1.000
8383AA00	14,3	1,8	3,2	Ø 2,0	1,6	Ø 3,0 - 3,2	0,8 - 2,0	1.000
8391AA00	14,3	2,0	3,2	Ø 2,5	1,6	Ø 3,0 - 3,2	0,8 - 2,0	1.000
8392AA00	15,9	2,0	3,2	Ø 2,5	1,6	Ø 3,0 - 3,2	0,8 - 2,0	1.000