

ABSTANDSHALTER FÜR SELBSTSCHNEIDENDE SCHRAUBEN



Technische Beschreibung

Material: PA 6.6

Entflammbarkeit: V2 (UL94)

Temperaturbereich: -35°C ~ +85°

Farbe: Natur

Alle Maße in mm

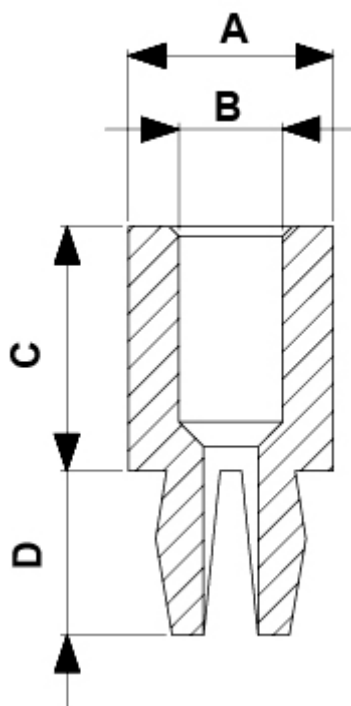

Artikel	A	B	C	D	Bohrung	Stärke	Schraube	VPE-Stckz.
5574AA00	6,7	3,4	3,2	5,4	4,5 x 4,5	0,8 - 2,3	4 P	2.000

Artikel	A	B	C	D	Bohrung	Stärke	Schraube	VPE-Stckz.
5575AA00	6,7	3,4	4,8	5,4	4,5 x 4,5	0,8 - 2,3	4 P	2.000
5576AA00	6,7	3,4	6,3	5,4	4,5 x 4,5	0,8 - 2,3	4 P	1.000
5577AA00	6,7	3,4	8,0	5,4	4,5 x 4,5	0,8 - 2,3	4 P	1.000
5578AA00	6,7	3,4	10,0	5,4	4,5 x 4,5	0,8 - 2,3	4 P	1.000
5579AA00	6,7	3,4	12,7	5,4	4,5 x 4,5	0,8 - 2,3	4 P	1.000
5580AA00	6,7	3,4	15,9	5,4	4,5 x 4,5	0,8 - 2,3	4 P	1.000
5581AA00	6,7	3,4	19,1	5,4	4,5 x 4,5	0,8 - 2,3	4 P	1.000